

# ROGER BRUSHLESS

s riadiacou jednotkou B70

### 3 Charakteristika produktu B70 určenej na ovládanie krídlovej brány

Napájanie	230Vac ± 10% 50Hz
Maximálny príkon	350W
Počet pripojiteľných motorov	2
Napájanie motorov	24V
Typ motoru	brushless motor
Typ kontroly motoru	bezsenzorová digitálna kontrola
Max sila motoru	110W
Max. napojenie výstražnej lampy	40W 230Vac - 25W 24Vac/dc
Max. napojenie e osvetlenia	100W 230Vac - 25W 24Vac/dc
Signalizácie svetla pri otvorení	3W (24Vac)
Max napojenie el. zámku	15W (24Vac)
Pracovné teploty	-20°C ... +55°C
Stupeň ochrany	IP54
Rozmery	Rozmery v mm. 330 x 230 x 115 Hmotnosť: 3,9 Kg

### **Odporúčania pre inštaláciu:**

- používajte káble 2,5 mm pre inštaláciu motoru a riadiacej jednotky v prípade inštalácie riadiacej jednotky do vzdialenosti 15 m od motorov
- používajte káble 4 mm pre inštaláciu motoru a riadiacej jednotky v prípade inštalácie riadiacej jednotky do vzdialenosti 30 m od motorov
- v rámci pripojenia príslušenstva na svorky v riadiacej jednotke používajte káble s hrúbkou 0,5 mm
- v rámci pripojenia majáku na svorky v riadiacej jednotke používajte káble s hrúbkou 1 mm
- v rámci pripojenia antény na svorky v riadiacej jednotke použite anténový kábel RG58
- dĺžka prírodného kábla majáku alebo antény musí byť do 10 m

## Zapojenia motoru

Motor a koncové spínače sú už predzapojené.

V prípade, že pohyb motoru je vykonaný v opačnom smere, zmeňte rotáciu káblov pri zapojení motoru.

Vstup **FT1** a **FT2** sú povolené z výroby.

### **AK NIE SÚ FOTOBUNKY 1 PRIPOJENÉ**

Nastavte 50 00, 51 00, 52 00,

### **AK NIE SÚ FOTOBUNKY 2 PRIPOJENÉ**

Nastavte 53 00 , 54 00, 55 00

Aktivovanie menu nastavení (zobrazenie parametrov a hodnôt) sa vykonáva stlačením tlačidla UP alebo tlačidla DOWN.



## Zjednodušené/rozšírené menu

Riadiaca jednotka sa dá prevádzkovať v dvoch typoch menu:

1. v rozšírenom (EXTENDED MODE) – dá sa meniť kompletne nastavenie pohonu vrátane špeciálnych nastavení
2. v jednoduchom (SIMPLIFIED MODE) – bežné jednoduché nastavenie v ktorom môžete vykonať základné nastavenia, pričom špeciálne nastavenia zostávajú nastavené podľa výrobných nastavení.

Riadiaca jednotka je od výroby nastavená v jednoduchom menu. Do rozšíreného menu sa prepnete podržaním tlačidla UP a tlačidla DOWN po dobu štyroch sekúnd.

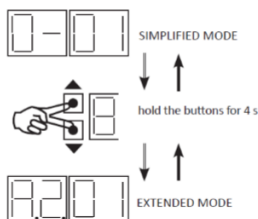

## Pohotovostný režim

Po 30 minútach nečinnosti sa riadiaca jednotka prepne do pohotovostného režimu – na displeji bude blikať len jedna bodka. Jednotka sa aktivuje znova do jednoduchého menu, ak displej znova aktivujete stlačením UP, DOWN.

## TEST režim

Tlačidlo TEST stláčajte za účelom pretestovania pohonu v prípade, že pohon nie je v pohybe. V opačnom prípade spôsobíte tlačidlom TEST zastavenie pohonu.

Ak chcete pohon pretestovať stlačte tlačidlo TEST. V prípade, že je všetko v poriadku, na displeji sa zjaví 00, Ak sa zjaví iný znak/kód odstráňte chybu pomocou návodu na odstránenie chybových kódov.

## Prijímač

Zasuňte prijímač do riadiacej jednotky

**P1** otvorenie celej brány (prednastavený krokový režim)

**P2** čiastočné otváranie brány

### Programovanie vysieláčov:

1. Stlačte P1 – rozsvieti sa LED
2. Stačte (1 sekundu) ľavé tlačidlo vysieláča
3. Počkajte kým LED zhasne
4. Stlačte P2 – rozsvieti sa LED
5. Stačte (1 sekundu) pravé tlačidlo vysieláča
6. Počkajte kým LED zhasne

*V prípade potreby alebo mylného stlačenia, vyresetujte prijímač stlačením oboch tlačidiel (P1 aj P2) prijímača a celú procedúru znova zopakujte.*

Vstupy sú zobrazené na displeji:

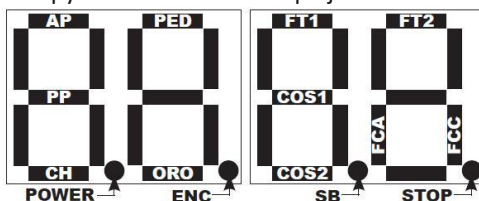

COS = bezpeč. lišta

SB = odblokovanie

Ak sú vstupy (N.C.) uzavreté tak je príslušný segment rozsvietený. Segmenty príslušných (N.O.) kontaktov, sa rozsvietia pri ich použití.

**BEZPEČNOSTNÝ PRVOK VYPNUTÝ**

**PARAMETROM:**

príslušný LED segment bliká.

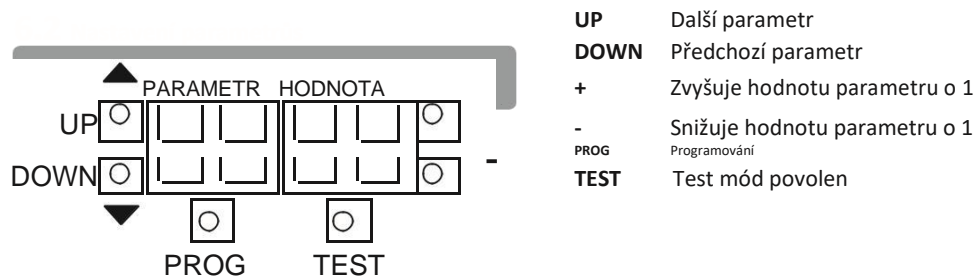

## Zaúčací proces a nastavenie parametrov riadiacej jednotky

### Zaúčací proces:

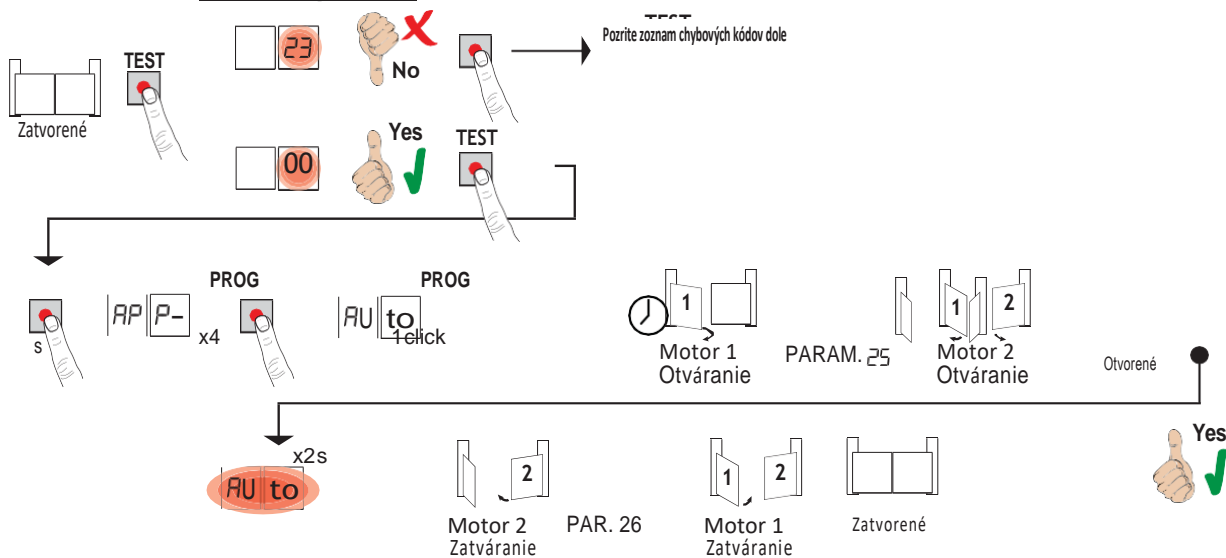



## Nastavenie parametrov riadiacej jednotky

<b>A2 00</b>	<b>Automatické zatvorenie po zaznamenaní prekážky fotobunkami (z polohy úplného otvorenia brány)</b>
00	Deaktivované.
01 – 15	Od 1 do 15 pokusov zatvorenia po tom čo fotobunka zaznamenala prekážku. Po tom čo je dosiahnutý nastavený počet pokusov, brána zostane otvorená.
99	Brána sa skúša zatvárať neprestajne.

<b>A3 00</b>	<b>Automatické zatvorenie po výpadku prúdu</b>
00	Deaktivované. Brána sa po výpadku prúdu automaticky nezavrie.
01	Aktivované. Ak nie je brána úplne otvorená pri výpadku prúdu, začne sa po 5 – tich bliknutiach majáka (bez ohľadu na nastavenie parametru A5) zatvárať. Brána sa začne zatvárať pomalým manévrom v špeciálnom režime.

<b>A4 00</b>	<b>Výber režimu otvárania a zatvárania</b>
00	Krokový režim: otvoriť-stop-zatvoriť-stop-otvoriť-stop-zatvoriť...
01	Režim bytový dom: Brána sa otvorí a zatvorí sa po čase nastavenom v rámci automatického zatvárania. Časovač automatického zatvárania sa reštartuje v prípade obdržania nového príkazu. V prípade otvárania brány sú iné obržané príkazy ignorované. Ak je deaktivované automatické zatváranie (A2 00), bude sa tento režim automaticky pokúšať zatvoriť bránu (A2 01)
02	Režim bytový dom: Brána sa otvorí a zatvorí sa po čase nastavenom v rámci automatického zatvárania. Časovač automatického zatvárania sa nereštartuje v prípade obdržania nového príkazu. V prípade otvárania brány sú iné obržané príkazy ignorované. Ak je deaktivované automatické zatváranie (A2 00), bude sa tento režim automaticky pokúšať zatvoriť bránu (A2 01)
03	Otvoriť-zatvoriť-otvoriť-zatvoriť
04	Otvoriť-zatvoriť-stop-otvoriť...

<b>A5 00</b>	<b>Predblikávanie majáku</b>
00	Deaktivované. Maják bliká len počas otvárania a zatvárania.
01– 10	Predblikávanie 1 až 10 sekúnd pred každým manévrom
99	5 – sekundové predblikávanie pred zatváracím manévrom

<b>A6 00</b>	<b>Režim bytový dom pre čiastočné otvorenie brány (prechod chodcov)</b>
00	Deaktivované. Brána sa v rámci čiastočného otvorenia otvára v režime otvoriť-stop zatvoriť-stop-otvoriť...
01	Aktivované. Príkazy v rámci čiastočného otvárania sú pri otváraní brány ignorované.

<b>A7 00</b>	<b>Aktivovanie režimu: Človek prítomný</b>
00	Deaktivované.
01	Aktivované. Tlačidlá pre otvorenie/zatvorenie musia byť držané, v opačnom prípade sa brána zastaví

<b>A8 00</b>	<b>Indikácia otvorenej brány / test fotobuniek a „šetrenia batérie“</b>
0	Maják je vypnutý ak je brána zatvorená, ak je otvorená alebo je v pohybe, tak svieti
1	Maják bliká pomaly počas otvárania a zostane svietiť ak je brána kompletne otvorená. Počas zatvárania bliká rýchlo. Ak je brána počas manévru zastavená pričom nedosiahla koncovú pozíciu, maják blikne 2 – krát každých 15 sekúnd.
02	Nastavte 02 ak je svorka SC používaná na test fotobuniek.
3	Nastavte 03 ak je svorka SC používaná na funkciu šetrenia batérie. V prípade, že je brána úplne otvorená alebo zatvorená riadiaca jednotka odpojí všetko príslušenstvo zapojené do svorky SC za účelom zníženia spotreby batérie.
4	Nastavte 04 ak je svorka SC používaná na funkciu šetrenia batérie a na test fotobuniek.

<b>11 04</b>	<b>Nastavenie spomalenia počas otvárania a zatvárania motoru 1</b>
0 - 05	01 – najkratšia dĺžka spomalenia 05 – najdlhšia dĺžka spomalenia
<b>12 04</b>	<b>Nastavenie spomalenia počas otvárania a zatvárania motoru 2</b>
0 - 05	01 – najkratšia dĺžka spomalenia 05 – najdlhšia dĺžka spomalenia

<b>13 05</b>	<b>Nastavenie kontroly pozície krídla 1</b>
	Nastavená hodnota musí korešpondovať so skutočnou pozíciou brána otvorená/zatvorená, respektíve s dosiahnutím mechanického koncového dorazu.

<b>14 05</b>	<b>Nastavenie kontroly pozície krídla 2</b>
	Nastavená hodnota musí korešpondovať so skutočnou pozíciou brána otvorená/zatvorená, respektíve s dosiahnutím mechanického koncového dorazu.

<b>15 50</b>	<b>Nastavenie čiastočného otvárania (%)</b>
10 - 99	Od 10 % po 99 % celkovej dráhy brány.

<b>21 30</b>	<b>Nastavenie času automatického zatvárania</b> Čas sa začne odpočítavať po dosiahnutí polohy úplného otvorenia brány. Po dosiahnutí nastaveného času sa brána automaticky začne zatvárať. Nastavený čas sa reštartuje po zaznamenaní prekážky fotobunkami a začne odpočítavať znova.
00 - 90	Nastavenie času pauzy od 0 do 99 sekúnd.
92 - 99	Nastavenie času pauzy od 2 do 9 minút.

<b>27 03</b>	<b>Nastavenie reverzného času po aktivácii citlivej hrany alebo zaznamenania prekážky</b> V tomto nastavení sa nastavuje čas reverzu, ktorý brána urobí po aktivácii citlivej hrany alebo po zaznamenaní prekážky.
00 - 60	Od 0 do 60 sekúnd.

<b>30 05</b>	<b>Nastavenie krútiaceho momentu motora</b> Zvýšenie alebo zníženie tohto parametru má za následok zvýšenie alebo zníženie krútiaceho momentu motora čo sa prejaví ako zvýšenie respektíve zníženie citlivosti pri narazení na prekážku. Hodnotu pod 03 používajte len v prípade, že sa jedná o ľahkú bránu, ktorá nie je vystavená poveternostným vplyvom (napr. vetru alebo mrazom).
01 - 09	01 = -35%, 02 = -25 %, 03 = -16 %, 04 = -8 % (znížením krútiaceho momentu zvyšujete citlivosť). 05 – výrobné nastavenie. 06 = +8%, 07 = +16%, 08 = +25%, 09 = +35% (zvyšovaním krútiaceho momentu motora znižujete citlivosť).

<b>31 15</b>	<b>Nastavenie sily nárazu na prekážku motoru 1</b> Ak je reakčný čas nárazu na prekážku príliš dlhý, znížte hodnotu tohto parametru. Ak je nárazová sila na prekážku príliš veľká, znížte hodnotu parametru 30.
01 - 10	Nízky krútiaci moment motora: 01 – minimálna nárazová sila na prekážku, 10 – maximálna nárazová sila na prekážku Iné ako stredné hodnoty krútiaceho momentu motora používajte len ak sú stredné hodnoty nevhodné pre danú inštaláciu
11 - 16	Stredné hodnoty krútiaceho momentu motora: <b>--Toto je odporúčané nastavenie správnej nárazovej sily--</b> 11 – minimálna nárazová sila na prekážku, 16 – maximálna nárazová sila na prekážku
17	70 % maximálneho krútiaceho momentu motora. 1 sekunda reakčného času. Citlivá hrana je nutná.
18	80 % maximálneho krútiaceho momentu motora. 2 sekundy reakčného času. Citlivá hrana je nutná.
19	Maximálny krútiaci moment. 3 sekundy reakčného času. Citlivá hrana je nutná.
20	Maximálny krútiaci moment. 5 sekúnd reakčného času. Citlivá hrana je nutná.

32 15	<p><b>Nastavenie sily nárazu na prekážku motoru 2</b>          Ak je reakčný čas nárazu na prekážku príliš dlhý, znížte hodnotu tohto parametru.          Ak je nárazová sila na prekážku príliš veľká, znížte hodnotu parametru 30.</p>
01 - 10	<p>Nízky krútiaci moment motora:          01 – minimálna nárazová sila na prekážku, 10 – maximálna nárazová sila na prekážku          Iné ako stredné hodnoty krútiaceho momentu motora používajte len ak sú stredné hodnoty nevhodné pre danú inštaláciu</p>
11 - 16	<p>Stredné hodnoty krútiaceho momentu motora:  <b>--Toto je odporúčané nastavenie správnej nárazovej sily--</b>          11 – minimálna nárazová sila na prekážku, 16 – maximálna nárazová sila na prekážku</p>
17	<p>70 % maximálneho krútiaceho momentu motora. 1 sekunda reakčného času. Citlivá hrana je nutná.</p>
18	<p>80 % maximálneho krútiaceho momentu motora. 2 sekundy reakčného času. Citlivá hrana je nutná.</p>
19	<p>Maximálny krútiaci moment. 3 sekundy reakčného času. Citlivá hrana je nutná.</p>
20	<p>Maximálny krútiaci moment. 5 sekúnd reakčného času. Citlivá hrana je nutná.</p>

<b>33 04</b>	<b>Nastavenie zrýchlenia pri otváraní a zatváraní</b>
01-05	01 – Brána zrýchli okamžite po štarte 05 – Brána zrýchli pomaly a pozvoľne.

<b>36 00</b>	<b>Aktivácia maximálneho krútiaceho momentu pri začatí manévru.</b> Aktivovaním tohto parametru, vždy keď motor začne manéver, príde k vyprodukovaniu maximálneho krútiaceho momentu po dobu približne 5 sekúnd, približne na prvých 65 cm v rámci manévru.
00	Deaktivované
01	Aktivované len pri začatí manévru otvárania (vrátane obnovenej pozície po výpadku prúdu). Pri začatí manévru zatvárania sa funkcia aktivuje len za predpokladu, že je motoru známa pozícia brány a že je táto pozícia minimálne 2 metre pred polohou úplného zatvorenia brány.
02	Aktivované pre štarty všetkých manévrov (vrátane obnovenej pozície po výpadku prúdu).

<b>37 00</b>	<b>Nastavenie krútiaceho momentu pri obnovení pozície po výpadku prúdu</b> Nastavte parameter 37 v prípade, ak počas obnovovania pozície, nie sú dostatočné hodnoty v parametre 30 a 31 na to, aby zabezpečili vykonanie manévru. Ak nie je možné dosiahnuť obnovenú pozíciu, nebude možné normálne prevádzkovanie automatizovanej brány.
00	Reakcia na detekciu prekážky záleží výlučne na nastavení parametrov 30 a 31
01	Reakcia na detekciu prekážky záleží na nastavení parametrov 30 a 31 a na hodnote maximálneho napätia počas zaúčacieho procesu brány.
02	Reakcia na detekciu prekážky je zníženie maximálneho krútiaceho momentu o 70 % po dobu 1 sekundy
03	Reakcia na detekciu prekážky je zníženie maximálneho krútiaceho momentu o 80 % po dobu 2 sekúnd.
04	Reakcia na detekciu prekážky je zníženie maximálneho krútiaceho momentu o 100 % po dobu 3 sekúnd.
05	Reakcia na detekciu prekážky je zníženie maximálneho krútiaceho momentu o 100 % po dobu 5 sekúnd.

<b>40 05</b>	<b>Nastavenie rýchlosti počas otvárania a zatvárania (%)</b>
01 - 05	01 – 60 % maximálnej rýchlosti (najnižšia rýchlosť), 02 – 70 % maximálnej rýchlosti, 03 – 80 % maximálnej rýchlosti, 04 – 90 % maximálnej rýchlosti, 05 – 100 % maximálnej rýchlosti

<b>42 00</b>	<b>Nastavenie rýchlosti v rámci spomalenia pri dokončení manévru</b> Po začatí fázy spomalenia pokračuje brána ku koncovému spínaču do úplnej polohy otvorenia alebo zatvorenia. Miesto od ktorého začne brána takto spomaľovať sa nastavuje v parametroch 13 a 14.
01 - 10	01 – 250 ot./min. 02 – 300 ot./min. 03 – 350 ot./min. 04 – 400 ot./min. 05 – 450 ot./min. 06 – 500 ot./min. 07 – 550 ot./min. 08 – 600 ot./min. 09 – 650 ot./min. 10 – 700 ot./min.

<b>49 01</b>	<b>Nastavenie počtu pokusov automatického zatvorenia brány po aktivácii citlivej hrany alebo detekcii prekážky</b>
0	žiadne pokusy automatického zatvorenia brány.
1 - 031 až 3	1 - 3 pokusy automatického zatvorenia brány. Odporúčame nastaviť hodnotu rovnakú alebo nižšiu ako je hodnota nastavená v rámci parametru A2 Automatické zatvorenie bude realizované len v prípade, ak je brána kompletne otvorená.

<b>50 00</b>	<b>Nastavenie módu práce fotobuniek počas otvárania brány (FT1)</b>
0	Deaktivované. Fotobunky nie sú nainštalované alebo nie sú aktívne.
1	STOP. Brána zostane stáť až do obržania nasledujúceho príkazu.
2	OKAMŽITÝ REVERZ. Brána okamžite reverzuje, ak je aktivovaná fotobunka počas otvárania brány.
3	STOP POČAS PRÍTOMNOSTI PREKÁŽKY. Brána zastaví a stojí tak dlho, pokým fotobunky evidujú prítomnosť prekážky. Po odstránení prekážky zo zorného poľa fotobuniek brána pokračuje v otváraní.
4	ONESKORENÝ REVERZ. Brána zastaví a stojí tak dlho, pokým fotobunky evidujú prítomnosť prekážky. Po odstránení prekážky zo zorného poľa fotobuniek sa brána začne zatvárať.

<b>51 02</b>	<b>Nastavenie módu práce fotobuniek počas zatvárania brány (FT1)</b>
0	Deaktivované. Fotobunky nie sú nainštalované alebo nie sú aktívne.
1	STOP. Brána zostane stáť až do obržania nasledujúceho príkazu.
2	OKAMŽITÝ REVERZ. Brána okamžite reverzuje, ak je aktivovaná fotobunka počas zatvárania brány.
3	STOP POČAS PRÍTOMNOSTI PREKÁŽKY. Brána zastaví a stojí tak dlho, pokým fotobunky evidujú prítomnosť prekážky. Po odstránení prekážky zo zorného poľa fotobuniek brána pokračuje v zatváraní.
4	ONESKORENÝ REVERZ. Brána zastaví a stojí tak dlho, pokým fotobunky evidujú prítomnosť prekážky. Po odstránení prekážky zo zorného poľa fotobuniek sa brána začne otvárať.

<b>52 01</b>	<b>Nastavenie módu práce fotobuniek pri zatvorenej bráne (FT1)</b>
0	Pokým fotobunky evidujú prítomnosť prekážky, brána sa nezačne otvárať.
1	Ak je zadaný príkaz pre otvorenie, brána sa začne otvárať aj keď fotobunky evidujú prítomnosť prekážky
2	Fotobunky vysielajú príkaz k otvoreniu, keď evidujú prítomnosť prekážky.

<b>53 00</b>	<b>Nastavenie módu práce fotobuniek počas otvárania brány (FT2)</b>
0	Deaktivované. Fotobunky nie sú nainštalované alebo nie sú aktívne.
1	STOP. Brána zostane stáť až do obržania nasledujúceho príkazu.
2	OKAMŽITÝ REVERZ. Brána okamžite reverzuje, ak je aktivovaná fotobunka počas otvárania brány.
3	STOP POČAS PRÍTOMNOSTI PREKÁŽKY. Brána zastaví a stojí tak dlho, pokým fotobunky evidujú prítomnosť prekážky. Po odstránení prekážky zo zorného poľa fotobuniek brána pokračuje v otváraní.
4	ONESKORENÝ REVERZ. Brána zastaví a stojí tak dlho, pokým fotobunky evidujú prítomnosť prekážky. Po odstránení prekážky zo zorného poľa fotobuniek sa brána začne zatvárať.

<b>54 00</b>	<b>Nastavenie módu práce fotobuniek počas zatvárania brány (FT2)</b>
0	Deaktivované. Fotobunky nie sú nainštalované alebo nie sú aktívne.
1	STOP. Brána zostane stáť až do obržania nasledujúceho príkazu.
2	OKAMŽITÝ REVERZ. Brána okamžite reverzuje, ak je aktivovaná fotobunka počas zatvárania brány.
3	STOP POČAS PRÍTOMNOSTI PREKÁŽKY. Brána zastaví a stojí tak dlho, pokým fotobunky evidujú prítomnosť prekážky. Po odstránení prekážky zo zorného poľa fotobuniek brána pokračuje v zatváraní.
4	ONESKORENÝ REVERZ. Brána zastaví a stojí tak dlho, pokým fotobunky evidujú prítomnosť prekážky. Po odstránení prekážky zo zorného poľa fotobuniek sa brána začne otvárať.

<b>55 01</b>	<b>Nastavenie módu práce fotobuniek pri zatvorenej bráne (FT2)</b>
0	Pokým fotobunky evidujú prítomnosť prekážky, brána sa nezačne otvárať.
1	Ak je zadaný príkaz pre otvorenie, brána sa začne otvárať aj keď fotobunky evidujú prítomnosť prekážky
2	Fotobunky vysielajú príkaz k otvoreniu, keď evidujú prítomnosť prekážky.

<b>56 00</b>	<b>Nastavenie zatvárania príkazom so 6 sekundovým odkladom po aktivácii fotobuniek (FT1 + FT2)</b> Tento parameter je neviditeľný ak bol predtým nastavený parameter A8 na hodnotu 03 alebo 04
0	Deaktivované.
1	Aktivované. Ak je prerušená fotobunka FT1, príkaz na zatvorenie je odoslaný o 6 sekúnd neskôr.
2	Aktivované. Ak je prerušená fotobunka FT2, príkaz na zatvorenie je odoslaný o 6 sekúnd neskôr.

<b>65 05</b>	<b>Nastavenie zastavovacej vzdialenosti</b>
01 - 05	01 – rýchlejšie spomalenie/kratšia zastavovacia vzdialenosť 05 – pomalšie spomalenie/dlhšia zastavovacia vzdialenosť

<b>71 01</b>	<b>Výber pozície inštalácie motora (pri pohľade zvnútra brány)</b>
0	Motor inštalovaný naľavo
1	Motor inštalovaný napravo

<b>73 00</b>	<b>Nastavenie citlivej hrany COS1</b>
00	Citlivá hrana nie je nainštalovaná.
01	NC kontakt (normally closed). Brána reverzuje iba pri otváraní.
02	Kontakt s 8k2 resistorom. Brána reverzuje iba pri otváraní.
03	NC kontakt (normally closed). Brána reverzuje vždy.
4	Kontakt s 8k2 resistorom. Brána reverzuje vždy.

<b>74 00</b>	<b>Nastavenie citlivej hrany COS2</b>
00	Citlivá hrana nie je nainštalovaná.
01	NC kontakt (normally closed). Brána reverzuje iba pri zatváraní.
02	Kontakt s 8k2 resistorom. Brána reverzuje iba pri zatváraní.
03	NC kontakt (normally closed). Brána reverzuje vždy.
04	Kontakt s 8k2 resistorom. Brána reverzuje vždy.

<b>76 00</b>	<b>Konfigurácia rádiového kanála 1 (PR1)</b> so zapojeným prijímačom ROGER TECHNOLOGY.
--------------	---



<b>77 01</b>	<b>Konfigurácia rádiového kanála 2 (PR2)</b> so zapojeným prijímačom ROGER TECHNOLOGY.
00	Krokový režim.
01	Čiastočné otvorenie.
02	Otvorenie.
03	Zatvorenie.
04	Stop.
05	Maják. Svorka COR je riadený z diaľkového ovládača. Svetlo zostane zasvietené, pokiaľ je diaľkové ovládanie aktívne. Parameter 79 je ignorovaný.
06	Maják v krokovom režime (PP). Výstup COR je riadený z diaľkového ovládača. Diaľkový ovládač zapína a vypína svetelnú závoru. Parameter 79 je ignorovaný.
07	Krokový režim s dodatočným potvrdením. Aby sa zabránilo neúmyselnému spusteniu motora prostredníctvom náhodného stlačenia tlačidla, je vyžadované dodatočné potvrdenie tlačidlom. (musí byť uskutočnené v rámci nasledujúcich 2 sekúnd).
08	Čiastočné otvorenie s dodatočným potvrdením. Aby sa zabránilo neúmyselnému spusteniu motora prostredníctvom náhodného stlačenia tlačidla, je vyžadované dodatočné potvrdenie tlačidlom. (musí byť uskutočnené v rámci nasledujúcich 2 sekúnd).
09	Otvorenie s dodatočným potvrdením. Aby sa zabránilo neúmyselnému spusteniu motora prostredníctvom náhodného stlačenia tlačidla, je vyžadované dodatočné potvrdenie tlačidlom. (musí byť uskutočnené v rámci nasledujúcich 2 sekúnd).
10	Zatvorenie s dodatočným potvrdením. Aby sa zabránilo neúmyselnému spusteniu motora prostredníctvom náhodného stlačenia tlačidla, je vyžadované dodatočné potvrdenie tlačidlom. (musí byť uskutočnené v rámci nasledujúcich 2 sekúnd).

<b>78 00</b>	<b>Nastavenie frekvencie blikania majáka</b>
0	Nastavenie frekvencie blikania je prebraté elektronicky z riadiacej jednotky majáka
1	Pomalé blikanie
2	Pomalé blikanie pri otváraní brány, rýchle blikanie pri zatváraní brány.

<b>79 60</b>	<b>Nastavenie módu blikania majáku</b>
00	Deaktivované.
01	Pulzové. Svetlo krátko zasvieti pred započatím každého manévru.
02	Aktívne. Svetlo svieti počas celého pohybu brány.
03 - 90	Svetlo svieti od 3 do 90 sekúnd po uskutočnení manévru.
92 - 99	Svetlo svieti od 2 do 9 minút po uskutočnení manévru.

<b>80 00</b>	<b>Nastavenie kontaktných hodín</b> Keď je nastavená funkcia hodín, brána sa otvorí a zostane otvorená Zatvorenie brány nastavte externým zariadením.
0	Keď je nastavená funkcia hodín, brána sa otvorí a zostane otvorená. Akýkoľvek prijatý príkaz je ignorovaný.
1	Keď je nastavená funkcia hodín, brána sa otvorí a zostane otvorená. Akýkoľvek prijatý príkaz je akceptovaný. Ak sa brána znovu otvorí, funkcia hodín sa reaktivuje.

<b>81 00</b>	<p><b>Nastavenie obmedzenia mimovoľného otvorenia/zatvorenia.</b>  Povolenie tohto parametru umožní znemožnenie mimovoľného otvorenia/zatvorenia.  Táto funkcie nie je povolená, ak:</p> <ul style="list-style-type: none"> <li>- brána obdrží príkaz STOP</li> <li>- je aktivovaná citlivá hrana</li> <li>- je dosiahnutý počet pokusov automatických zatvorení nastavených v parametre A2</li> <li>- je stratená posledná pozícia (obnovte pozíciu po výpadku prúdu)</li> </ul>
00	Deaktivované. Parameter 82 sa nezobrazuje.
01	Aktivované. Po čase nastavenom v parametre 82, riadiaca jednotka signalizuje 5 – sekundové varovanie blikaním majáka a potom zatvorí bránu bez ohľadu na nastavenie v parametri A5.
02	<p>Aktivované. Ak sa brána zatvára po obdržaní príkazu v rámci krokového režimu, po čase nastavenom v parametre 82, riadiaca jednotka signalizuje 5 – sekundové varovanie blikaním majáka a potom zatvorí bránu bez ohľadu na nastavenie v parametri A5.</p> <p>Ak je pri zatváraní brána zastavená prostredníctvom detekcie prekážky, brána sa zatvorí po čase nastavenom v parametri 82.</p> <p>Ak je pri otváraní brána zastavená prostredníctvom detekcie prekážky, brána sa zatvorí po čase nastavenom v parametri 82.</p>

<b>82 03</b>	<p><b>Nastavenie čakacej doby pri obmedzení mimovoľného otvorenia/zatvorenia.</b>  Tento parameter sa nezobrazuje, pokiaľ je parameter 81 nastavený na hodnotu 00.</p>
02 - 90	Čakacia doba nastaviteľná od 2 do 90 sekúnd.
92 - 99	Čakacia doba nastaviteľná od 2 do 9 minút.

<b>90</b>	<p><b>Obnovenie výrobných nastavení</b>  Táto procedúra je možná iba vtedy, ak prístup do programovania nie je chránený heslom.  Obnovenie výrobných nastavení sa vykoná stlačením a podržaním tlačidiel <b>+ a –</b> po dobu asi 4 sekúnd, pokiaľ sa na displeji nezobrazí <b>rE5</b>  Upozornenie: Touto procedúrou budú zrušené všetky nastavenia vykonané predtým okrem nastavení v parametri A1. Po vykonaní tejto procedúry sa uistite, či sú všetky nastavenia nastavené v súlade s potrebami a požiadavkami inštalácie.</p>
02 - 90	<p>Táto procedúra môže byť taktiež vykonaná súčasným stlačením <b>šípky hore a dole</b> a to takto:</p> <ul style="list-style-type: none"> <li>- vypnite prívod prúdu</li> <li>- stlačte a držte tlačidlá pokiaľ <b>šípky hore a dole</b> sa riadiaca jednotka nezapne</li> <li>- po 4 sekundách začne blikať na displeji: <b>rE5-</b></li> <li>- týmto je predmetná procedúra vykonaná</li> </ul>

	<p><b>Identifikačné číslo motora</b>                  Identifikačné číslo motora pozostáva z hodnôt zobrazovaných od parametru n0 po parameter n6                  Hodnoty uvedené dole sú len príkladové:</p>
n0 01	Verzia hardvéru
n1 23	Rok výroby
n2 45	Týždeň výroby
n3 67	Sériové
n4 89	
n5 01	číslo
n6 23	Verzia softvéru

	<p><b>Zobrazenie cyklov (manévrov) uskutočnených motorom</b>                  Číslo pozostáva z hodnôt parametru oП po o1 vynásobené 100                  Hodnoty uvedené dole sú len príkladové:</p>
oП 01	Uskutočnené cykly:
o0 23	012345 x 100 = 1 234 500 cyklov (manévrov)
o1 45	
	<p><b>Zobrazenie cyklov (manévrov) uskutočnených motorom</b>                  Číslo pozostáva z hodnôt parametru oП po o1 vynásobené 100                  Hodnoty uvedené dole sú len príkladové:</p>
oП 01	Uskutočnené cykly:
o0 23	012345 x 100 = 1 234 500 cyklov (manévrov)
o1 45	

	<p><b>Zobrazenie prevádzkových hodín motora</b>                  Číslo pozostáva z hodnôt parametru h0 po h1                  Hodnoty uvedené dole sú len príkladové:</p>
h0 01	Prevádzkové hodiny motora:
h1 23	01 23= 123 hodín

	<p><b>Zobrazenie prevádzkových dní motora</b>                  Číslo pozostáva z hodnôt parametru d0 po d1                  Hodnoty uvedené dole sú len príkladové:</p>
d0 01	Prevádzkové dni motora:
d1 23	01 23= 123 dní

Nastavenie hesla slúži na ochranu prístupu do riadiacej jednotky motora neoprávnenými osobami. S nastavenou aktívnou ochranou (CP=01) sa môžu hodnoty zobrazovať, ale nie meniť.

Iba nastavením osobného hesla je zabezpečený kontrolovaný prístup do motora.

V prípade ak ste heslo stratili, kontaktujte importéra ROGER TECHNOLOGY v Slovenskú Republiku: [info@premioveprodukty.eu](mailto:info@premioveprodukty.eu)

\_\_\_\_\_

P1 00

Aktivácia hesla:

P2 00

- zvolte hodnoty parametrov P1, P2, P3 a P4

P3 00

- stlačte šípku hore alebo dole, aby sa Vám zobrazil parameter CP

P4 00

- stlačte a držte tlačidlá plus a mínus po dobu 4 sekúnd

- displej zabliká a tým potvrdí, že heslo bolo uložené

- zapnite a vypnite riadiacu jednotku a uistite sa, že funkcia ochrany heslom je aktivovaná (CP = 01)

Dočasné odstavenie ochrany heslom:

- zadajte heslo

- parameter CP nastavte na 00

Zrušenie hesla:

- zadajte heslo a nastavte parameter CP na 00

- nastavte parametre P1, P2, P3 a P4 na 00

- stlačte šípku hore alebo dole, aby sa Vám zobrazil parameter CP

- stlačte a držte tlačidlá plus a mínus po dobu 4 sekúnd

- displej zabliká a tým potvrdí, že heslo bolo zrušené

(nastavené parametre P1, P2, P3 a P4 na hodnotu 00 indikujú, že heslo nie je nastavené)

- zapnite a vypnite riadiacu jednotku

**CP 00**

**Zmena hesla**

0

Deaktivované

1

Aktivované

**H93 SERIES**  
**RICEVITORE RADIO**  
**RADIO RECEIVER**  
**FUNKEMPFÄNGER**  
**RECEPTOR RADIO**  
**RECEPTEUR RADIO**  
**RECEPTOR RÁDIO**

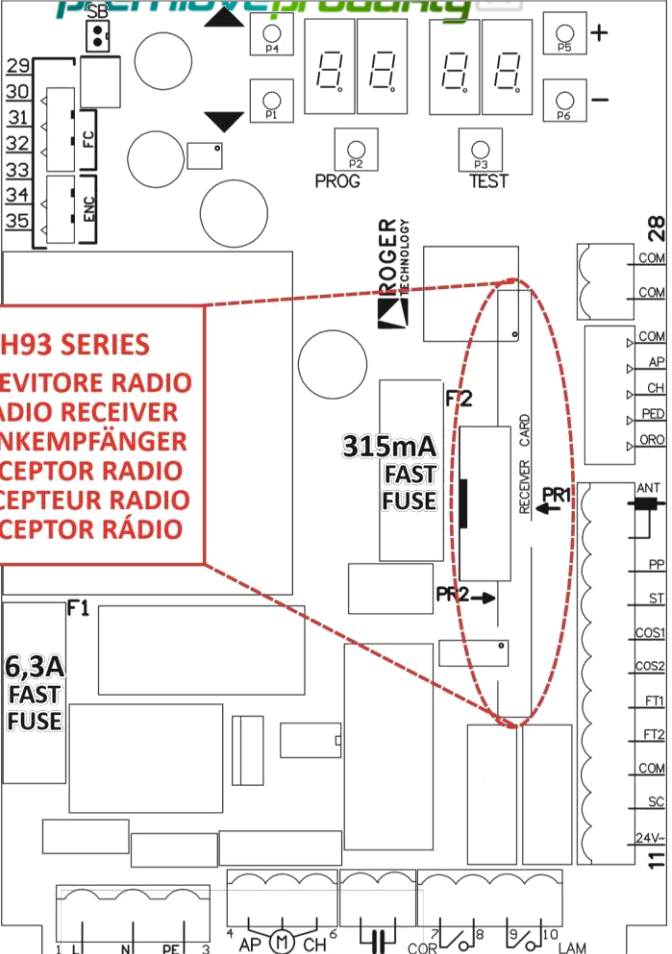

**CONDENSATORE - CAPACITOR - KONDENSATOR**  
**CONDENSADOR - CONDENSATEUR**

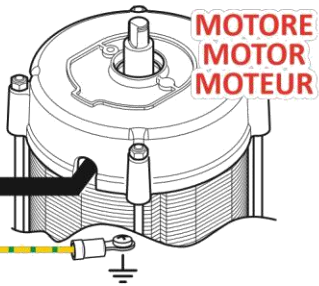

**OROLOGIO - TIMER**

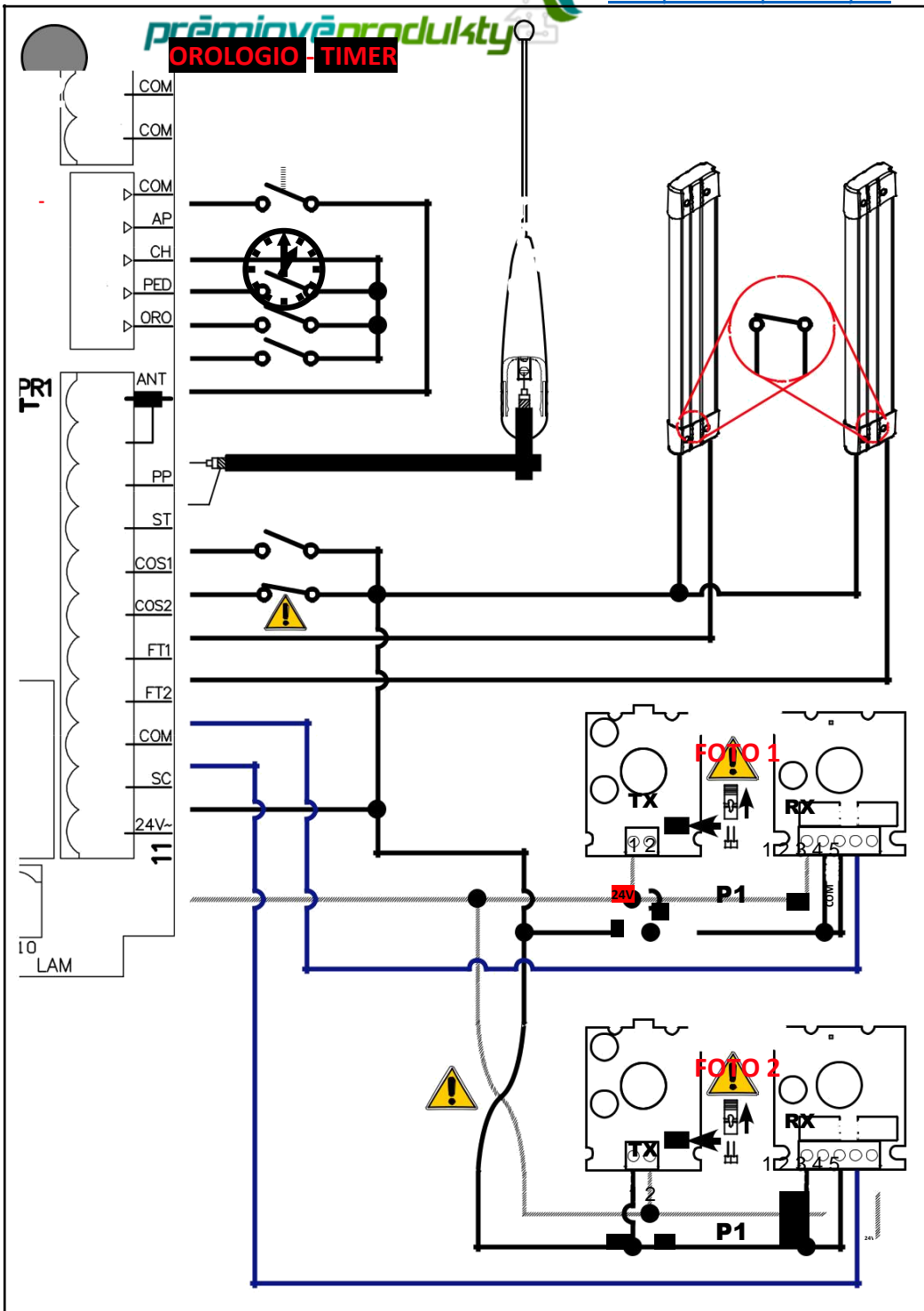

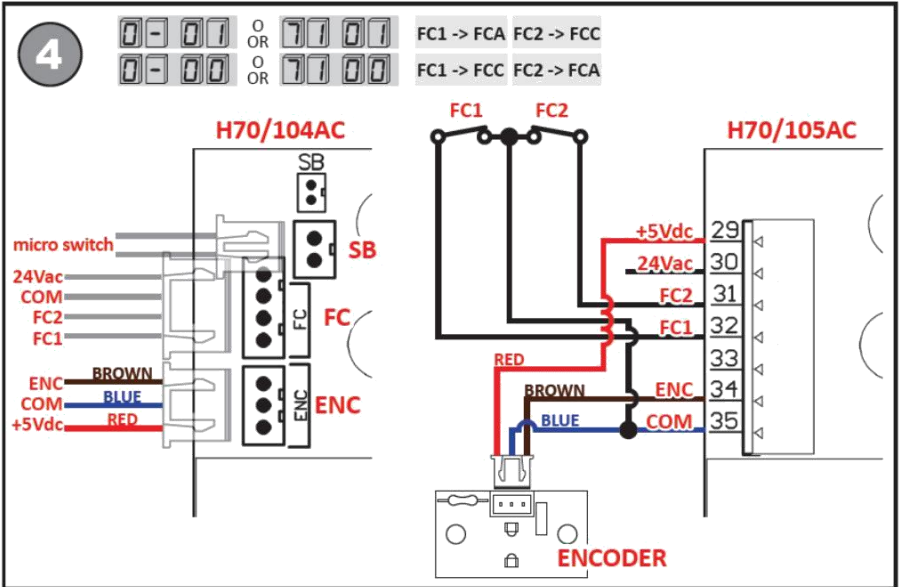
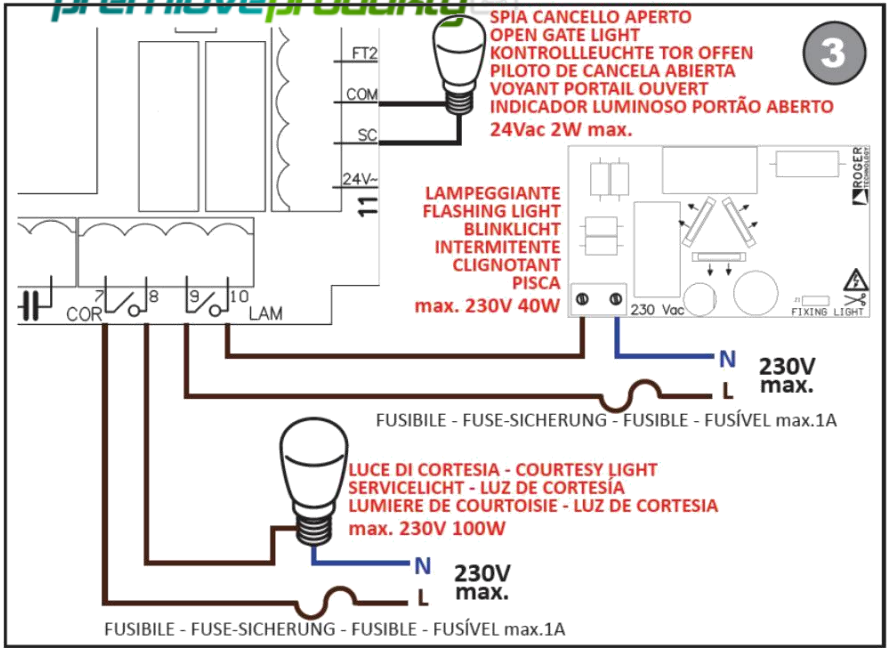

ALIMENTATORE ESTERNO  
EXTERNAL POWER SUPPLY  
EXTERNES NETZTEIL  
ALIMENTADOR EXTERNO  
ALIMENTATEUR EXTERNE  
ALIMENTADOR EXTERNO

118

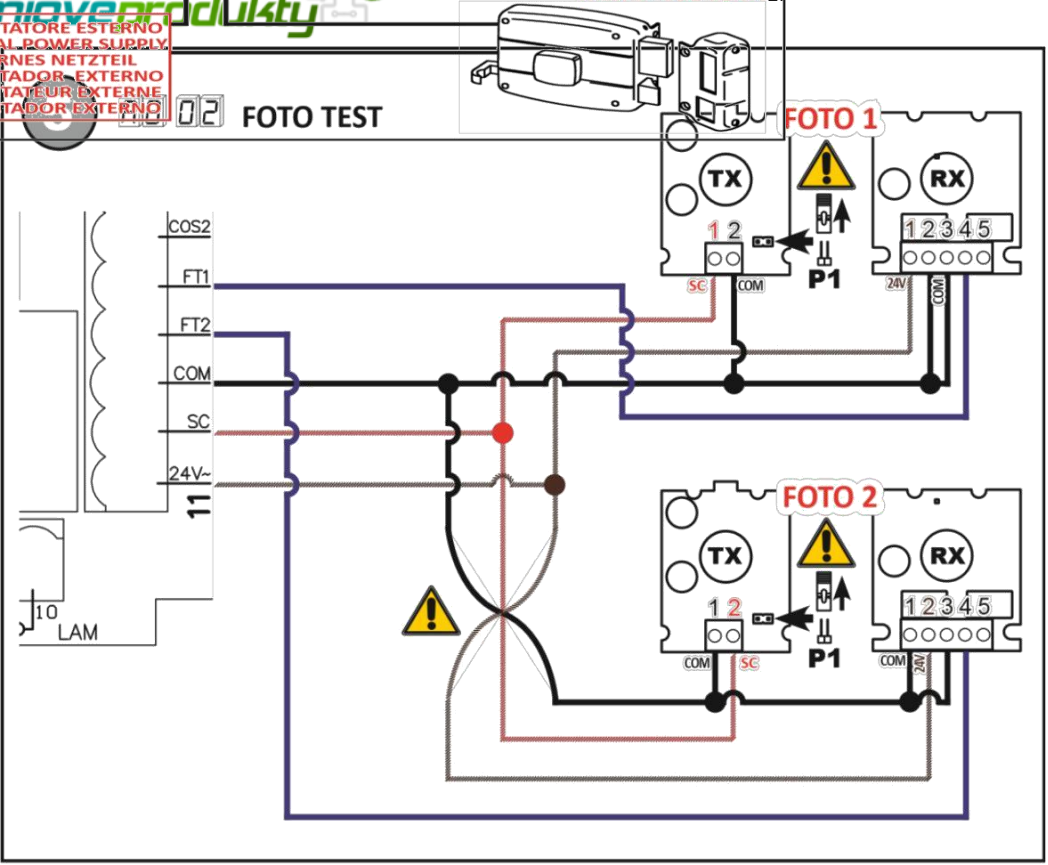

6

79 99 ELETTROSERRATURA - ELECTRIC LOCK - ELEKTROVERRIEGELUNG  
ELECTROCERRADURA - SERRURE ELECTRIQUE - FECHADURA ELÉCTRICA

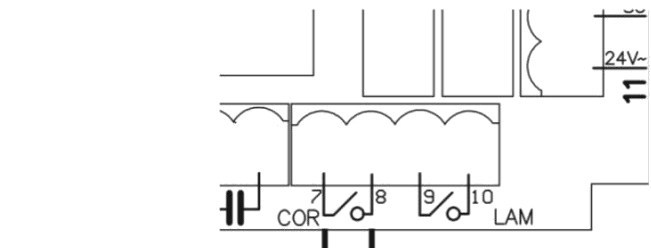

ALIMENTATORE ESTERNO  
EXTERNAL POWER SUPPLY  
EXTERNES NETZTEIL  
ALIMENTADOR EXTERNO  
ALIMENTATEUR EXTERNE  
ALIMENTADOR EXTERNO

ELETTROSERRATURA  
ELECTRIC LOCK  
ELEKTROVERRIEGELUNG  
ELECTROCERRADURA  
SERRURE ELECTRIQUE  
FECHADURA ELÉCTRICA  
max 24Vac 25VA

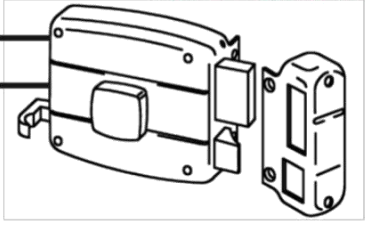

118